

Containertragwagen 52' , Sgmmns

für den Transport von intermodalen Ladeeinheiten sowie
Bestandteil des Wascosa flex freight systems®



Vorteile

- Telematik
- Wascosa flex freight system®: Transport verschiedener Güter durch die Kombination des besonders leichten Containertragwagens mit einem individuellen Oberbau
- Die Kombination des Wagens mit 45' oder 52' Tankcontainern kann Kesselwagen ersetzen und ermöglicht eine unabhängige Instandhaltung beider Komponenten
- Entgleisungsdetektor als optionale Sicherheitsausstattung



Zuladung

Lastgrenzraster

	A	B	C	D
S	47.5 t	55.5 t	65.5 t	73.5 t
SS	00.0 t			

Wagenkennzeichnung



Eigengewicht

16'500 kg

Technik

Einsatzbereich TEN, G1, GE

Drehgestell Y25 Lsi-C-K

Radsatzlast 22,5 t

Bremse Kompaktbremse CFCB

Bremsklotzsohle Cosid 810

Handbremsgewicht 21 t

Puffer Kat. L, UIC 526-3

Sicherheitselemente Entgleisungsdetektor optional

Abmessungen

Länge über Puffer 17'350 mm

Äußerer Achsabstand 13'720 mm

Spurweite 1'435 mm

Mindestradius Einzelwagen 75 m
Zugverband 125 m

Fährbootwinkel 2°30' ; R = 120 m

Ladeflächenlänge 16'020 mm

Höhe Ladefläche über SOK 1'105 mm

Containertragwagen 52', Sgmmns

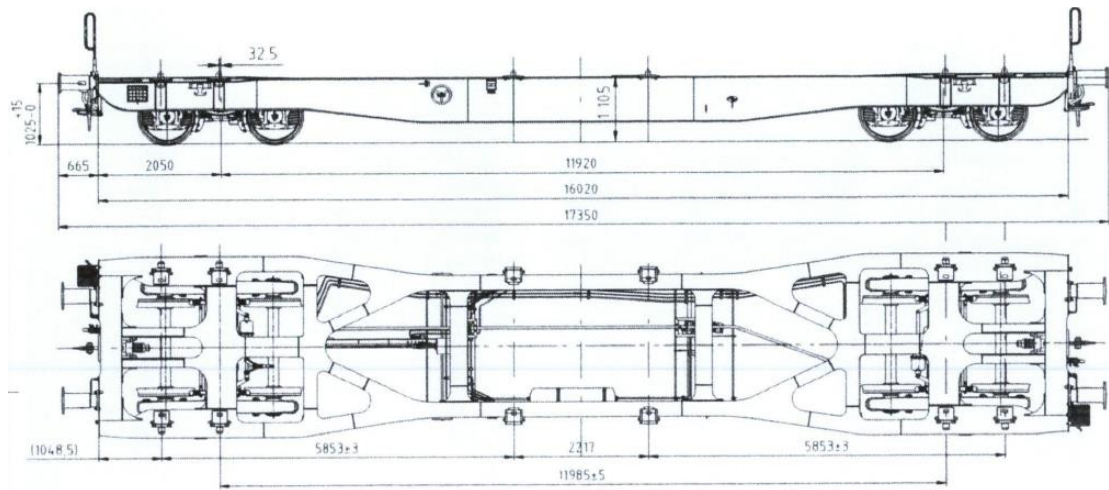

Beladeschema

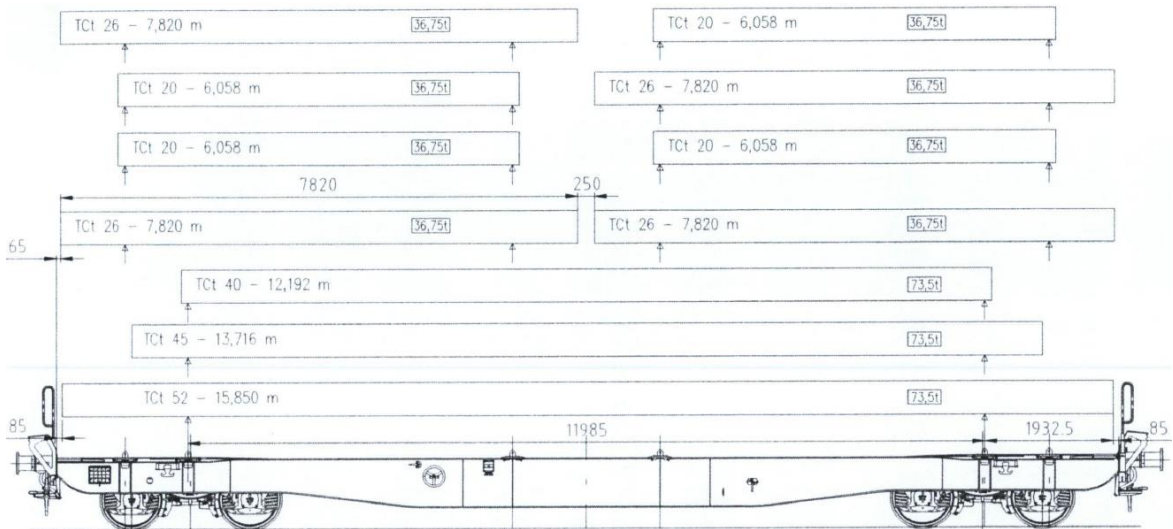

Wascosa flex freight system®: Wagen ist kombinierbar mit folgenden Aufbauten :

